



ΕΓΓΥΗΣΗ & ΠΛΗΡΟΦΟΡΙΕΣ ΕΞΥΠΗΡΕΤΗΣΗΣ ΠΕΛΑΤΩΝ

Οι διανομείς παρέχουν εγγύηση **ΜΟΝΟ** σε προϊόντα με ενεργοποιημένη
Καταχώρηση Εγγύησης

ΚΑΤΑΧΩΡΗΣΤΕ ΑΜΕΣΩΣ ΤΗΝ ΕΓΓΥΗΣΗ ΣΑΣ ΣΤΗ ΔΙΕΥΘΥΝΣΗ
<http://www.seadooseascooter.com/warranty.html>

Επικοινωνήστε με τον πλησιέστερο διανομέα για να ενημερωθείτε για τις ισχύουσες διατάξεις εγγύησης στην περιοχή σας. Επισκεφθείτε την ιστοσελίδα www.seadooseascooter.com για λεπτομέρειες σχετικά με τους διανομείς / Κέντρα Σέρβις. Οι διανομείς παρέχουν εγγύηση **ΜΟΝΟ** για προϊόντα Stallion που έχουν αγοραστεί από εξουσιοδοτημένο αντιπρόσωπο.

Επικοινωνήστε με το Κέντρο Σέρβις του τοπικού σας Διανομέα για να πληροφορηθείτε για την περίοδο εγγύησης που ισχύει στην περιοχή σας. Ο Διανομέας θα επισκευάσει ή αντικαταστήσει χωρίς χρέωση για ανταλλακτικά ή εργασία οποιοδήποτε εξάρτημα του προϊόντος που έχει προμηθεύσει ο ίδιος και που κρίνει εύλογα ότι είναι ελαττωματικό ως προς τα υλικά ή την κατασκευή του. Το προϊόν, συμπεριλαμβανομένων όλων των ελαττωματικών εξαρτημάτων, πρέπει να αποσταλεί στο Διανομέα εντός της περιόδου εγγύησης. Ο πελάτης αναλαμβάνει να καλύψει τα έξοδα παράδοσης του προϊόντος στο Διανομέα. Ο Διανομέας αναλαμβάνει να καλύψει τα έξοδα επιστροφής του προϊόντος στον πελάτη.

Εγχειρίδιο Χρήσης

Ελληνικά

SDP95094



SEA-DOO® SEASCOOTER™ AQUA RANGER

Αρ. Μοντέλου SD95002

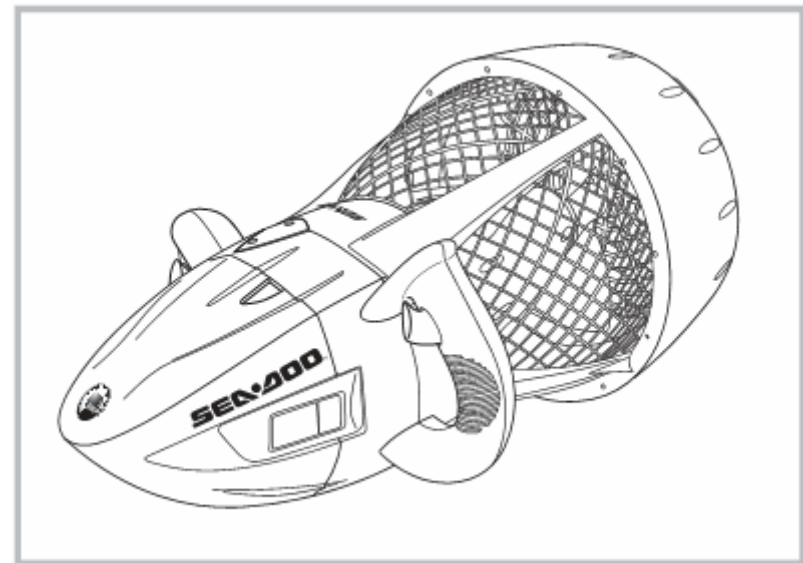

ΠΡΟΣΟΧΗ

ΗΛΕΚΤΡΟΚΙΝΗΤΟ ΠΡΟΪΟΝ

Δεν συστήνεται η χρήση του προϊόντος από παιδιά κάτω των 8 ετών. Λαμβάνετε υπόψη σας τις προφυλάξεις ασφαλείας κατά το χειρισμό και τη χρήση του προϊόντος για να μειώσετε τον κίνδυνο ηλεκτροπληξίας.

Περιεχόμενα

Παρουσίαση	1
Διάγραμμα εξαρτημάτων	2
ΠΡΟΕΙΔΟΠΟΙΗΣΕΙΣ	3
ΤΟΠΟΘΕΤΗΣΤΕ ΤΗ ΛΑΣΤΙΧΕΝΙΑ ΣΤΕΓΑΝΩΣΗ ΠΡΙΝ ΑΠΟ ΤΗΝ ΑΡΧΙΚΗ ΧΡΗΣΗ!	5
Αρχικά βήματα	7
Χρήση μπαταρίας	8
Φροντίδα & Συντήρηση	15
Αντιμετώπιση προβλημάτων	17
Τεχνικά χαρακτηριστικά	21

Παρουσίαση

Σας ευχαριστούμε που επιλέξατε το SEA-DOO® SEASCOOTER™ AQUA RANGER, το θαλάσσιο σκούτερ που κάνει το κολύμπι, το snorkeling και τις καταδύσεις εύκολα και διασκεδαστικά.

Μετά από πολύχρονο σχεδιασμό, αυτό το ελαφρύ και μικρό ατομικό σκούτερ θαλάσσης σας δίνει τη δυνατότητα να διασχίζετε το νερό με ταχύτητα έως και 4 χλμ/ώρα και συνολική διάρκεια έως και 1 ώρα. Το AQUA RANGER ζυγίζει μόλις 5,2 kg.

Το προϊόν διαθέτει πολλά χαρακτηριστικά ασφαλείας που το καθιστούν ασφαλές για παιδιά από 8 ετών και άνω, όπως θετική πλευστότητα, προστατευτικές σχάρες, αυτόματη απενεργοποίηση με την απελευθέρωση των σκανδαλών και κλειδωμά ασφαλείας.

Διαβάστε προσεκτικά το παρόν εγχειρίδιο για να εξοικειωθείτε με το νέο σας θαλάσσιο σκούτερ AQUA RANGER για αξέχαστες εμπειρίες.

1

Διάγραμμα εξαρτημάτων

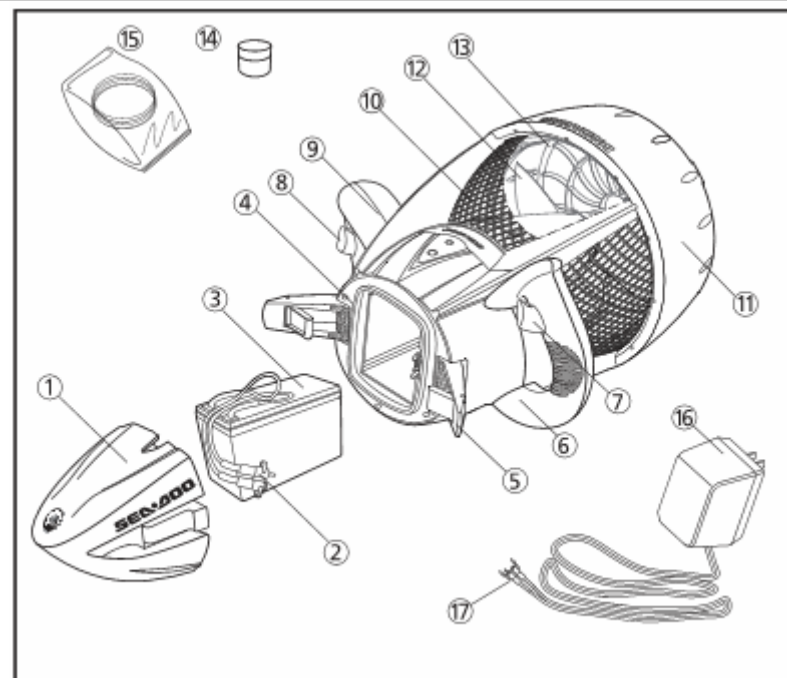

Εικόνα 1

- | | | | |
|-----|------------------------------------|---|-------------------------|
| ① | Ριναίος κώνος | ⑩ | Μπροστινή σχάρα |
| ② | Ακροδέκτες και σύνδεσμος μπαταρίας | ⑪ | Ακροφύσιο |
| ③ | Μπαταρία | ⑫ | Προπέλα |
| ④ | Στεγάνωση | ⑬ | Πίσω σχάρα |
| ⑤ | Ασφάλεια | ⑭ | Λιπαντικό σιλικόνης |
| ⑥ | Χερούλι | ⑮ | Δακτύλιοι στεγανώσεων O |
| ⑦ ⑧ | Σκανδάλη | ⑯ | Φορτιστής |
| ⑨ | Διακόπτης ασφαλείας | ⑰ | Βύσμα φορτιστή |

2

ΠΡΟΕΙΔΟΠΟΙΗΣΕΙΣ

- Η συσκευή δεν πρέπει να χρησιμοποιείται από παιδιά κάτω των 9 ετών και η χρήση της από παιδιά πρέπει να γίνεται ΜΟΝΟ υπό την επίβλεψη ενήλικου. Ένας ενήλικας πρέπει να είναι μονίμως υπεύθυνος για την ασφάλεια της μπαταρίας κατά τη χρήση, φύλαξη και φόρτισή της.
- Διαβάστε προσεκτικά τις οδηγίες χρήσης.
- Μην πλησιάζετε το σώμα, τα ρούχα ή άλλα αντικείμενα πολύ κοντά στην προπέλα.
- Μην φοράτε χαλαρά ή φαρδιά ρούχα ή εξοπλισμό που μπορεί να μπλεχτούν στην προπέλα.
- Απαιτείται ιδιαίτερη προσοχή στη χρήση του SEASCOOTER™ κοντά σε άτομα με μακριά μαλλιά. Συνιστάται στους χρήστες αυτούς να μαζεύουν τα μαλλιά τους ψηλά στο κεφάλι ή να φορούν σκουφάκι θαλάσσης όταν χρησιμοποιούν το προϊόν.
- Ελέγχετε πάντα την περιοχή κολύμβησης προκειμένου να βεβαιωθείτε ότι δεν υπάρχουν κίνδυνοι ή εμπόδια, όπως για παράδειγμα βάρκες και κολυμβητές, πριν χρησιμοποιήσετε το SEASCOOTER™.
- Φορτίζετε πάντα πλήρως την μπαταρία πριν τη χρήση του SEASCOOTER™. Αφού ολοκληρωθεί η φόρτιση, η μπαταρία εξακολουθεί να εκλύει αέρια. Περιμένετε τουλάχιστον 30 λεπτά μετά την ολοκλήρωση της φόρτισης πριν απομακρύνετε την μπαταρία από το φορτιστή ή πριν την τοποθετήσετε στην υποδοχή της. Σε διαφορετική περίπτωση, υπάρχει κίνδυνος έκρηξης.
- Βεβαιωθείτε ότι η ισχύς της μπαταρίας επαρκεί για την επιστροφή σας στην ακτή ή την επιφάνεια της θάλασσας.
- Το Seascooter™ δεν είναι ατομική συσκευή επίπλευσης – φοράτε πάντα μια Εγκεκριμένη Ατομική Συσκευή Επίπλευσης / Εγκεκριμένο Πλωτό Σωστικό Μέσο όταν χρησιμοποιείτε το Seascooter™ για snorkeling.
- Μην καταναλώνετε αλκοόλ ή ναρκωτικά πριν τη χρήση του προϊόντος.
- Αφαιρείτε ΠΑΝΤΑ την μπαταρία όταν δεν χρησιμοποιείτε τη συσκευή.
- ΜΗΝ φυλάσσετε την μπαταρία μέσα στη συσκευή.

**ΤΟΠΟΘΕΤΗΣΤΕ ΤΗ ΛΑΣΤΙΧΕΝΙΑ ΣΤΕΓΑΝΩΣΗ ΠΡΙΝ ΑΠΟ
ΤΗΝ ΑΡΧΙΚΗ ΧΡΗΣΗ!**

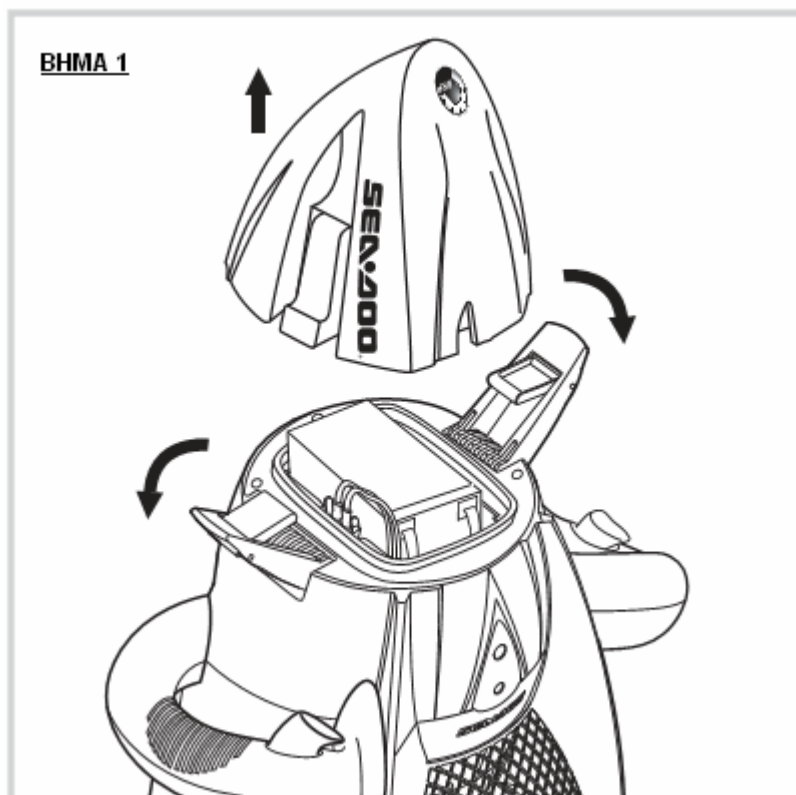

Εικόνα 2α

1. Ξεκλειδώστε τις δύο ασφάλειες και αφαιρέστε το ριναίο κώνο.

5

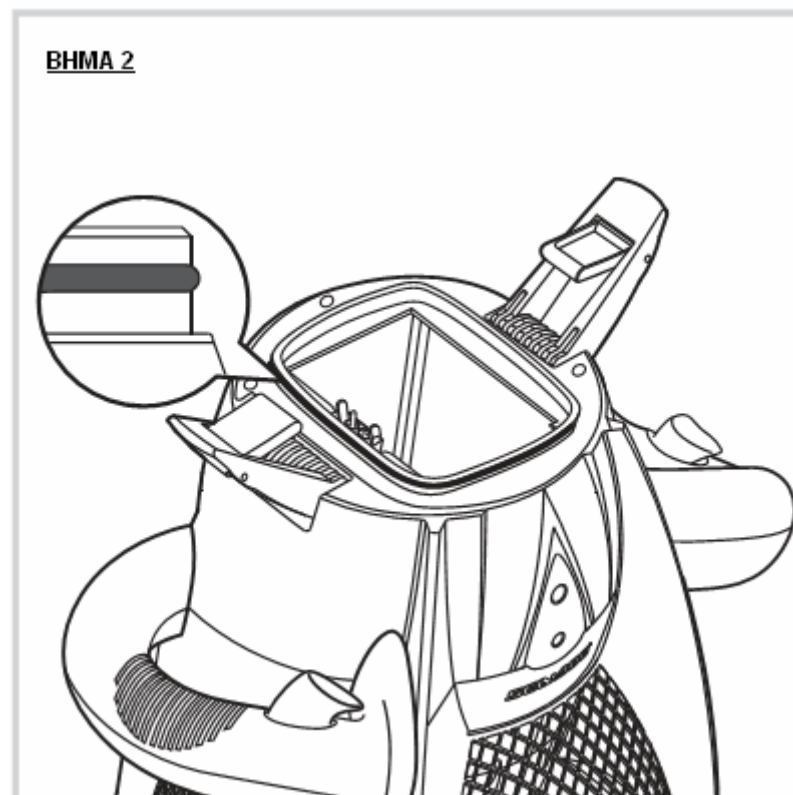

Εικόνα 2β

2. Η λαστιχένια στεγάνωση θα πρέπει να τοποθετηθεί με τον τρόπο που φαίνεται στην εικόνα και να περαστεί με μια λεπτή στρώση του παρεχόμενου λιπαντικού.

6

ΑΡΧΙΚΑ ΒΗΜΑΤΑ

Κατά την αγορά του SEA-DOO® SEASCOOTER™ AQUA RANGER, η μπαταρία δεν είναι τοποθετημένη στη συσκευή και χρειάζεται φόρτιση. Ακολουθήστε τις οδηγίες ασφαλείας στις σελίδες 8, 9, 10 έως 11 καθώς και τις οδηγίες φόρτισης στις σελίδες 12, 13 και 14.

Χρήση του SEASCOOTER™ για κολύμβηση και snorkeling.

Ακολουθήστε τις παρακάτω οδηγίες για τη χρήση του SEASCOOTER™ για κολύμβηση ή snorkeling.

1. Φορτίστε και τοποθετήστε την μπαταρία στη συσκευή ακριβώς πριν τη χρήση της.
2. Τοποθετήστε το SEA-DOO® SEASCOOTER™ AQUA RANGER στο νερό.
3. Όταν είστε έτοιμοι να ξεκινήσετε, γυρίστε την κλειδαριά ασφαλείας στη θέση On, όπως φαίνεται στην εικόνα 3α.
4. Τραβήξτε και κρατήστε και τις δύο σκανδάλες για να εκκινήσετε την προπέλα.
(Υπάρχει μια μικρή καθυστέρηση πριν αρχίσει να περιστρέφεται η προπέλα).
5. Για να σταματήσετε την προπέλα, απλά απελευθερώστε τη μία ή και τις δύο σκανδάλες.
6. Ρυθμίζετε πάντα την κλειδαριά ασφαλείας στη θέση Off όταν η συσκευή βρίσκεται έξω από το νερό – βλ. εικόνα 3β.
7. Αφαιρείτε ΠΑΝΤΑ την μπαταρία όταν δεν χρησιμοποιείτε τη συσκευή

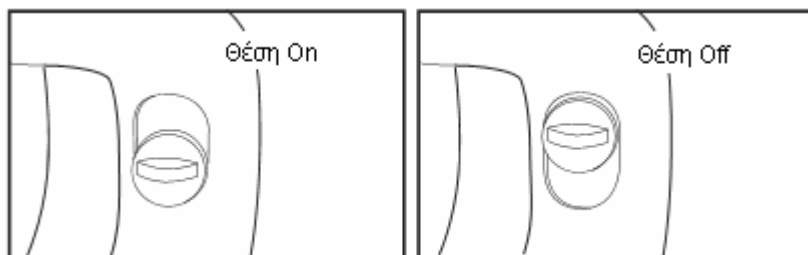

Εικόνα 3α

Εικόνα 3β

7

ΧΡΗΣΗ ΜΠΑΤΑΡΙΑΣ

ΠΡΟΣΟΧΗ

ΠΡΟΣΟΧΗ
ΑΣΦΑΛΕΙΑ ΜΠΑΤΑΡΙΑΣ

ΕΠΑΝΑΦΟΡΤΙΖΕΤΕ ΤΗΝ ΜΠΑΤΑΡΙΑ
ΤΟΥΛΑΧΙΣΤΟΝ **3 ΚΑΘΕ ΜΗΝΕΣ**

- Η μπαταρία πρέπει να αφαιρείται και φυλάσσεται χωριστά από τη συσκευή όταν δεν χρησιμοποιείται.
- Η μπαταρία πρέπει να επαναφορτίζεται ΕΝΤΟΣ 24 ΩΡΩΝ μετά τη χρήση.
- Η μπαταρία πρέπει να επαναφορτίζεται τουλάχιστον ΚΑΘΕ ΤΡΕΙΣ ΜΗΝΕΣ όταν δεν χρησιμοποιείται.

Διαβάστε προσεκτικά τις οδηγίες χρήσης. Δεν παρέχεται εγγύηση για την μπαταρία. Διαβάστε προσεκτικά και ακολουθήστε τις Οδηγίες Ασφάλειας Μπαταρίας. Η λανθασμένη συντήρηση της μπαταρίας ενδέχεται να μειώσει τη διάρκεια ζωής της και να επηρεάσει τη λειτουργία της.

www.seadooseascooter.com

8

ΧΡΗΣΗ ΜΠΑΤΑΡΙΑΣ

ΠΡΟΣΟΧΗ

- Το SEA-DOO® SEASCOOTER™ AQUA RANGER συνοδεύεται από μπαταρία που απαιτεί προσεκτικούς χειρισμούς καθώς εκλύει πιθανώς εκρηκτικά αέρια κατά τη διάρκεια του φυσιολογικού κύκλου χρήσης της. Διαβάστε προσεκτικά ολόκληρο το παρόν εγχειρίδιο και ακολουθήστε όλες τις οδηγίες που περιέχονται σε αυτό. Σε διαφορετική περίπτωση, υπάρχει πιθανότητα έκρηξης.
- Αφαιρείτε πάντα την μπαταρία από το SEA-DOO® SEASCOOTER™ AQUA RANGER όταν δεν το χρησιμοποιείτε και φυλάσσετε την χωριστά σε έναν καλά αεριζόμενο χώρο, στον οποίο δεν έχουν πρόσβαση παιδιά και ο οποίος βρίσκεται μακριά από πηγές θερμότητας και ανάφλεξης.
- Μην τοποθετείτε την μπαταρία στο SEA-DOO® SEASCOOTER™ AQUA RANGER παρά μόνο ακριβώς πριν τη χρήση του.
- Πριν συνδέσετε / αποσυνδέσετε οποιοδήποτε καλώδιο, ανοίξτε το ριναίο κώνο και περιμένετε δύο λεπτά μέχρι να διασκορπιστούν τα εκρηκτικά αέρια.
- Μην χρησιμοποιείτε / φυλάσσετε / φορτίζετε την μπαταρία σε θερμοκρασίες άνω των 40°C καθώς υπάρχει το ενδεχόμενο υπερβολικής έκλυσης αερίων. Φυλάσσετε την μπαταρία και το SEA-DOO® SEASCOOTER™ AQUA RANGER σε σκιερό μέρος όταν δεν χρησιμοποιείτε τη συσκευή.
- Βεβαιωθείτε ότι η μονάδα είναι απολύτως στεγνή πριν ανοίξετε το ριναίο κώνο.
- Χρησιμοποιήστε μόνο το φορτιστή που παρέχεται με το SEA-DOO® SEASCOOTER™ AQUA RANGER.
- Φορτίστε την μπαταρία όσο το δυνατόν συντομότερα μετά τη χρήση της και σε κάθε περίπτωση εντός 24 ωρών.

ΧΡΗΣΗ ΜΠΑΤΑΡΙΑΣ

ΠΡΟΣΟΧΗ

- Φορτίζετε πάντα πλήρως την μπαταρία πριν χρησιμοποιήσετε το SEA-DOO® SEASCOOTER™ AQUA RANGER.
- Η μπαταρία που παρέχεται με το SEA-DOO® SEASCOOTER™ AQUA RANGER εκλύει πιθανώς εκρηκτικά αέρια κατά τη φόρτιση. Για το λόγο αυτό, η φόρτιση της μπαταρίας θα πρέπει να γίνει μόνο σε καλά αεριζόμενους χώρους, μακριά από παιδιά και γυμνές φλόγες ή άλλες πηγές ανάφλεξης (τσιγάρα, σπίθες). Μην φορτίζετε ποτέ την μπαταρία ενώ αυτή βρίσκεται ακόμη εντός του SEA-DOO® SEASCOOTER™ AQUA RANGER.
- Αφαιρείτε πάντα την μπαταρία από την υποδοχή της πριν τη φόρτιση.
- Συνδέστε πρώτα το βύσμα του φορτιστή στην μπαταρία και μετά το φισ του φορτιστή στην πρίζα ρεύματος.
- Όταν ολοκληρωθεί η φόρτιση, αποσυνδέστε πρώτα το φισ από την πρίζα ρεύματος και στη συνέχεια αποσυνδέστε την μπαταρία από το φορτιστή.
- Αφού ολοκληρωθεί η φόρτιση, η μπαταρία θα συνεχίσει να εκλύει αέρια. Περιμένετε τουλάχιστον 30 λεπτά μετά την ολοκλήρωση της φόρτισης για να αφαιρέσετε την μπαταρία από το φορτιστή ή να την τοποθετήσετε στην υποδοχή της. Σε διαφορετική περίπτωση, υπάρχει κίνδυνος έκρηξης.
- Όταν η μπαταρία φορτιστεί πλήρως, αποσυνδέστε την από το φορτιστή.
- Μην φορτίζετε ποτέ την μπαταρία εντός σφραγισμένου δοχείου.
- Μην φορτίζετε ποτέ την μπαταρία κοντά σε νερό.
- Μην βραχυκυκλώνετε ποτέ την μπαταρία ή τους συνδέσμους της.
- Βεβαιωθείτε πάντα ότι ο φορτιστής είναι στεγνός πριν τη χρήση του.

ΧΡΗΣΗ ΜΠΑΤΑΡΙΑΣ

ΠΡΟΣΟΧΗ

- Ο φορτιστής θερμαίνεται αρκετά κατά τη χρήση του – αυτό είναι φυσιολογικό.
- Εάν έχετε αμφιβολία για την κατάσταση της μπαταρίας, επαναφορτίστε την μέχρις ότου η ένδειξη στο φορτιστή υποδηλώνει πλήρη φόρτιση.
- Εάν δεν σκοπεύετε να χρησιμοποιήσετε την μπαταρία για παρατεταμένο χρονικό διάστημα, φυλάξτε την σε καλά αεριζόμενο χώρο, μακριά από παιδιά, πηγές θερμότητας και ανάφλεξης, και επαναφορτίστε την κάθε τρεις μήνες προκειμένου να διατηρηθεί η φόρτισή της και να αποφευχθεί η υπερβολική έκλυση αερίων. ΜΗΝ φυλάσσετε την μπαταρία στο εσωτερικό του SEA-DOO® SEASCOOTER™ AQUA RANGER.
- Εάν η μπαταρία εμφανίζει σημάδια βλάβης ή δεν φορτίζει πλήρως, χρειάζεται αντικατάσταση. Εάν η διάρκεια ζωής της έχει μειωθεί αισθητά, η μπαταρία χρειάζεται αντικατάσταση.
- Μην φορτίζετε μη επαναφορτιζόμενες μπαταρίες. Ο παρεχόμενος φορτιστής πρέπει να χρησιμοποιείται μόνο για τη φόρτιση σφραγισμένων επαναφορτιζόμενων μπαταριών οξέος μολύβδου 12V 7.5Ah και να φορτίζει μία μπαταρία κάθε φορά.
- Η συσκευή αυτή δεν προορίζεται για χρήση από άτομα (συμπεριλαμβανομένων παιδιών) με μειωμένες σωματικές, αισθητηριακές ή πνευματικές ικανότητες, έλλειψη εμπειρίας και γνώσεων εκτός και εάν έχουν τύχει επίβλεψης ή εκπαίδευσης σχετικά με τη χρήση της συσκευής από άτομο υπεύθυνο για την ασφάλειά τους. Τα παιδιά πρέπει να τυγχάνουν επίβλεψης προκειμένου να διασφαλιστεί ότι δεν παίζουν με τη συσκευή.
- Κατά τη διάρκεια της φόρτισης, οι μπαταρίες πρέπει να τοποθετούνται σε καλά αεριζόμενο χώρο και να χρησιμοποιούνται μόνο φορτιστές για μπαταρίες οξέος μολύβδου.

Φόρτιση μπαταρίας

Ακολουθήστε τις παρακάτω οδηγίες για τη φόρτιση της μπαταρίας.

1. Βεβαιωθείτε ότι η κλειδαριά ασφαλείας βρίσκεται στη θέση Off – βλ. εικόνα 3β.
2. Βεβαιωθείτε ότι το SEA-DOO® SEASCOOTER™ AQUA RANGER βρίσκεται έξω από το νερό, είναι στεγνό και έχει τοποθετηθεί σε στεγνό χώρο.
3. Τραβήξτε τις ασφάλειες προς τα κάτω και αφαιρέστε το ριναίο κώνο όπως φαίνεται στην εικόνα 4.

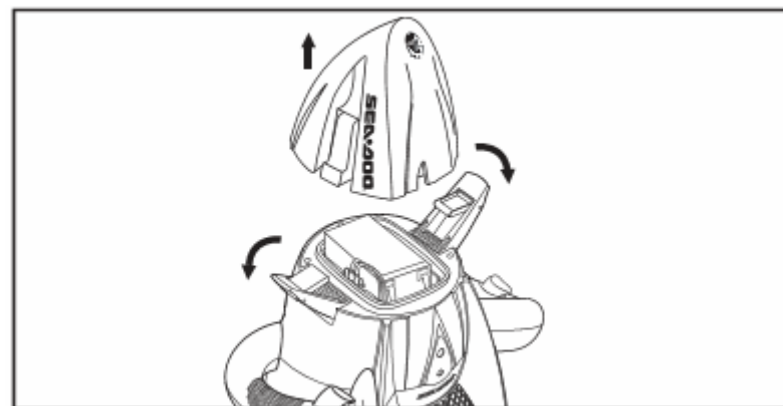

Εικόνα 4

4. Περιμένετε δύο λεπτά μέχρις ότου διασκορπιστούν τα όποια αέρια.
5. Αποσυνδέστε το καλώδιο της μπαταρίας από το καλώδιο της υποδοχής (εάν δεν είναι ήδη αποσυνδεδεμένο – το καλώδιο είναι αποσυνδεδεμένο κατά την αγορά του SEASCOOTER™) πατώντας τα κλιπ κλειδώματος, όπως φαίνεται στην εικόνα 5.
6. Αφαιρέστε την μπαταρία και τοποθετήστε την σε επίπεδη επιφάνεια.
7. Συνδέστε το καλώδιο της μπαταρίας με το καλώδιο του φορτιστή.
8. Συνδέστε το φορτιστή στην πρίζα ρεύματος και ανοίξτε την τροφοδοσία.

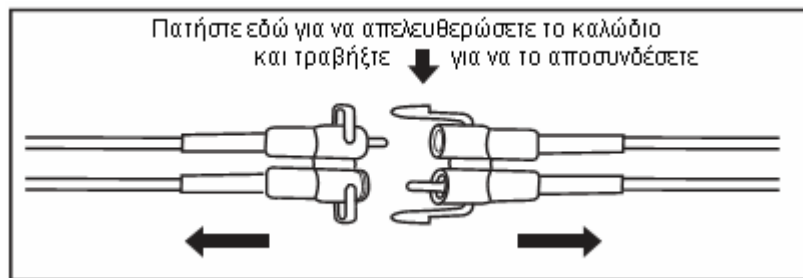

Εικόνα 5

9. Η φόρτιση θα διαρκέσει 14 με 16 ώρες για πλήρως αποφορτισμένες μπαταρίες. Κατά τη διάρκεια της φόρτισης, η κόκκινη ενδεικτική λυχνία LED παραμένει αναμμένη και όταν ολοκληρωθεί η φόρτιση, ανάβει η πράσινη ενδεικτική λυχνία LED.
10. Αποσυνδέστε το φορτιστή από την πρίζα ρεύματος.
11. Αποσυνδέστε το καλώδιο της μπαταρίας από το καλώδιο του φορτιστή.
12. Περιμένετε 30 λεπτά πριν χρησιμοποιήσετε την μπαταρία.
13. Πριν τη χρήση, τοποθετήστε την μπαταρία και επανασυνδέστε την με το καλώδιο της υποδοχής.
14. Βεβαιωθείτε ότι στεγανώσεις και οι επιφάνειες στεγάνωσης είναι καθαρές και έχουν περαστεί με λιπαντικό πριν επανατοποθετήσετε τον εσωτερικό ριναίο κώνο. Βλ. εικόνα 6.

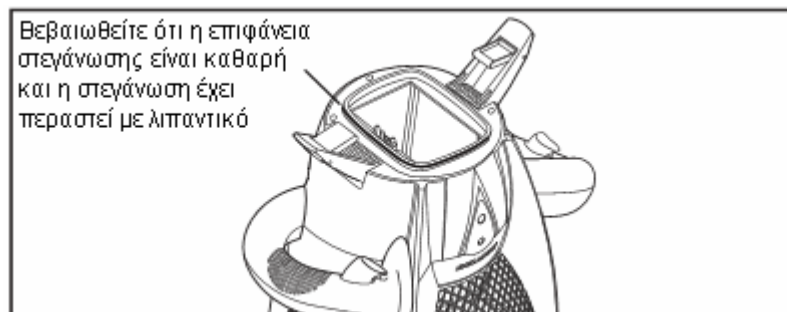

Εικόνα 6

15. Τοποθετήστε ξανά το ριναίο κώνο και κλείστε τις ασφάλειες.

Αντικατάσταση εξαντλημένης μπαταρίας με πλήρως φορτισμένη μπαταρία

1. Ακολουθήστε τη διαδικασία που περιγράφεται στα βήματα 1 έως 3 στη σελίδα 12 για να ανοίξετε το SEASCOOTER™.
2. Περιμένετε δύο λεπτά μέχρι να διασκορπιστούν τα όποια αέρια.
3. Αφαιρέστε την μπαταρία από την υποδοχή της πατώντας το κλιπ κλειδώματος όπως φαίνεται στην εικόνα 5.
4. Απομακρύνετε την εξαντλημένη μπαταρία.
5. Τοποθετήστε και συνδέστε τη φορτισμένη μπαταρία στη σωστή θέση, βλ. εικόνα 7.

ΜΗΝ ΦΥΛΑΣΣΕΤΕ ΤΗΝ ΜΠΑΤΑΡΙΑ ΣΤΟ ΣΚΟΥΤΕΡ ΘΑΛΑΣΣΗΣ.

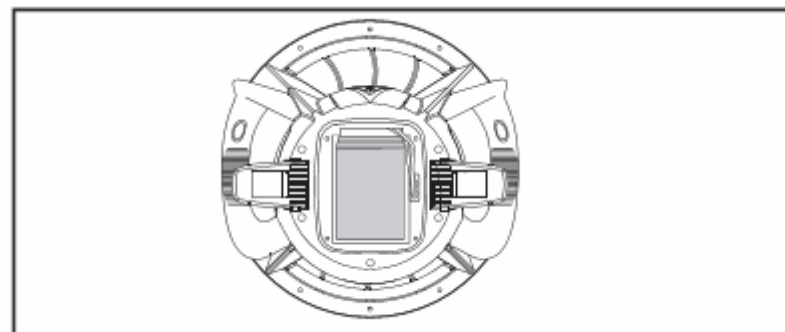

Εικόνα 7

6. Ακολουθήστε τη διαδικασία που περιγράφεται στα βήματα 14 και 15 στη σελίδα 13 για να κλείσετε το SEASCOOTER™.

Αγορά μπαταριών

Μπορείτε να αγοράσετε χωριστά πρόσθετες μπαταρίες. Απευθυνθείτε στο πλησιέστερο κέντρο εξυπηρέτησης πελατών / διανομέα για την αγορά τους.

ΦΡΟΝΤΙΔΑ ΚΑΙ ΣΥΝΤΗΡΗΣΗ

Φροντίδα της μπαταρίας και του καταλύτη

Διαβάστε προσεκτικά και βεβαιωθείτε ότι κατανοήσατε τις σημαντικές πληροφορίες ασφαλείας σχετικά με τη χρήση της μπαταρίας στις σελίδες 8, 9, 10 και 11.

- Η μπαταρία που συνοδεύει το SEASCOOTER™ θα πρέπει να διαρκέσει τουλάχιστον 200 κύκλους ή δύο χρόνια πριν χρειαστεί αντικατάσταση. Απευθυνθείτε στο πλησιέστερο κέντρο εξυπηρέτησης πελατών / διανομέα. Η χρήση της μπαταρίας πέραν των συνιστώμενων ορίων ενδέχεται να προκαλέσει υπερβολική έκλυση εκρηκτικών αερίων.
- Στη βάση της υποδοχής μπαταρίας, βρίσκεται τοποθετημένος σε έλασμα ένας καταλύτης ασφαλείας για προστασία έναντι εκρηκτικών αερίων κατά τη φυσιολογική χρήση. Ο καταλύτης αυτός θα πρέπει να αντικαθίσταται ταυτόχρονα με την μπαταρία, εκτός κι αν παρουσιάζει σημάδια βλάβης οπότε πρέπει να αντικαθίσταται νωρίτερα. Απευθυνθείτε στο πλησιέστερο κέντρο εξυπηρέτησης πελατών / διανομέα.
- Εάν ο καταλύτης βραχεί, δεν θα μπορεί να λειτουργήσει και θα πρέπει να στεγνώσει πριν χρησιμοποιηθεί.

Φροντίδα μετά τη χρήση του SEASCOOTER™

Αφαιρείτε ΠΑΝΤΑ την μπαταρία από το SEASCOOTER™ αμέσως μετά τη χρήση.

ΜΗΝ ΦΥΛΑΣΣΕΤΕ ΤΗΝ ΜΠΑΤΑΡΙΑ ΣΤΟ ΣΚΟΥΤΕΡ ΘΑΛΑΣΣΗΣ.

- Ξεπλένετε πάντα το SEASCOOTER™ με γλυκό νερό και αφήστε το να στεγνώσει πριν το φυλάξετε.
- Όποτε είναι δυνατόν, ξεπλένετε το SEASCOOTER™ με γλυκό νερό αμέσως μετά τη χρήση.

- Μην χρησιμοποιείτε καθαριστικά προϊόντα για τον καθαρισμό του SEASCOOTER™, παρά μόνο ένα βρεγμένο πανί για να σκουπίσετε τη συσκευή.
- Το εσωτερικό της υποδοχής μπαταρίας θα πρέπει να διατηρείται συνεχώς στεγνό.
- Σε περίπτωση που βραχεί το εσωτερικό της υποδοχής μπαταρίας, ανατρέξτε στη σελίδα 24 για οδηγίες σχετικά με την αντιμετώπιση τυχαίας εισροής υδάτων. Όταν φυλάσσετε το SEASCOOTER™ για μεγάλα χρονικά διαστήματα, ανοίγετε το πώμα της οπής εξαερισμού στον εσωτερικό ριναίο κώνο.
- Όταν φυλάσσετε το SEASCOOTER™ για μεγάλα χρονικά διαστήματα, ανοίξτε και αφαιρέστε το ριναίο κώνο.
- Φυλάσσετε ΠΑΝΤΑ το SEASCOOTER™ κάθετα όταν δεν το χρησιμοποιείτε για να αποφύγετε τον κίνδυνο παραμόρφωσης του ακροφυσίου της προπέλας.

ΑΝΤΙΜΕΤΩΠΙΣΗ ΠΡΟΒΛΗΜΑΤΩΝ

Η συσκευή δεν λειτουργεί

Εάν ο κινητήρας δεν ξεκινάει όταν πατάτε και τις δύο σκανδάλες, βεβαιωθείτε ότι

1. Έχετε συνδέσει σωστά την μπαταρία
2. Η μπαταρία είναι πλήρως φορτισμένη
(βλ. σελίδα 12, φόρτιση της μπαταρίας)
3. Η κλειδαριά ασφαλείας είναι στη θέση "On"
(βλ. εικόνα 3α, σελίδα 7)
4. Δεν υπάρχει νερό στο διαμέρισμα της μπαταρίας
(βλ. σελίδα 20, τυχαία εισροή υδάτων)

Η προπέλα παρουσιάζει εμπλοκή

Εάν η προπέλα παρουσιάσει εμπλοκή, απομακρύνετε την πίσω σχάρα και την προπέλα για να αφαιρέσετε το εμπόδιο.

Αφαίρεση πίσω σχάρας και προπέλας για την απομάκρυνση εμποδίου

1. Απομακρύνετε το SEASCOOTER™ από το νερό.
2. Βεβαιωθείτε ότι η κλειδαριά ασφαλείας βρίσκεται στη θέση Off.
3. Αποσυνδέστε και αφαιρέστε την μπαταρία – βλ. σελίδα 12, βήματα 1-6.
4. Ξεβιδώστε τις οχτώ βίδες της πίσω σχάρας όπως φαίνεται στην εικόνα 8.

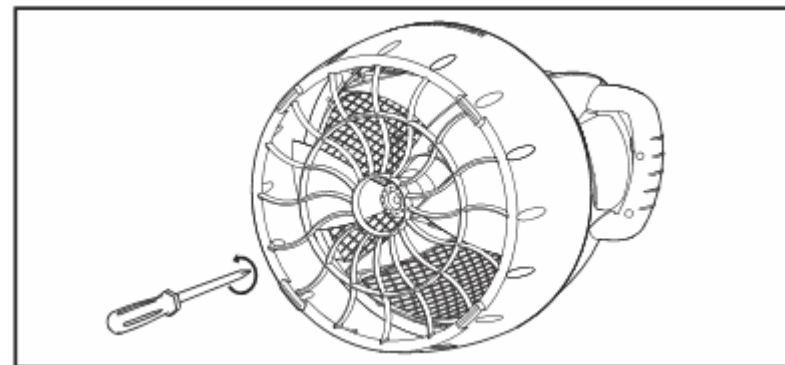

Εικόνα 8

5. Κρατώντας την προπέλα, χρησιμοποιήστε ένα κλειδί M6 για να αφαιρέσετε το παξιμάδι από τον άξονα της προπέλας (βλ. εικόνα 9).

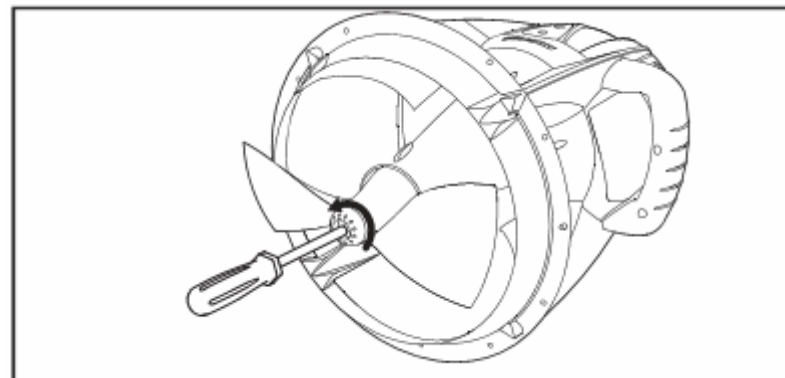

Εικόνα 9

6. Σύρετε και απομακρύνετε την προπέλα από τον άξονα, προσέχοντας να μην χάσετε την ακίδα στήριξης ή τις ροδέλες.
7. Απομακρύνετε το εμπόδιο από την προπέλα.
8. Τοποθετήστε ξανά την ακίδα στήριξης (εάν την είχατε αφαιρέσει), (βλ. εικόνα 10) και την προπέλα. Περιστρέψτε την προπέλα αργά μέχρι να εντοπίσετε την ακίδα και πιέστε την προπέλα μέσα μέχρι το τέρμα.

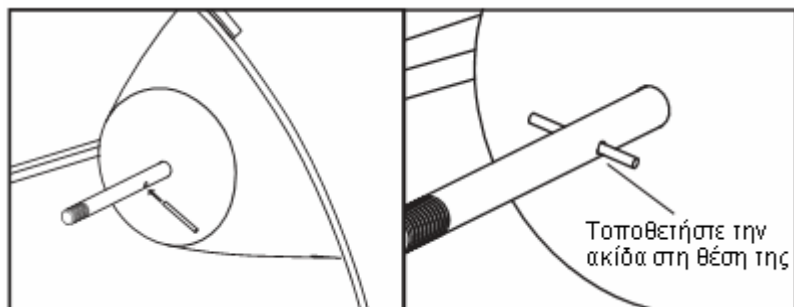

Εικόνα 10

9. Τοποθετήστε τη ροδέλα και το παξιμάδι και σφίξτε καλά με το κλειδί ενώ κρατάτε την προπέλα. Βεβαιωθείτε ότι η προπέλα στερεώθηκε καλά στη θέση της (βλ. εικόνα 11).
10. Τοποθετήστε ξανά την πίσω σχάρα
11. Τοποθετήστε την μπαταρία και συνδέστε και τοποθετήστε το ριναίο κώνο.

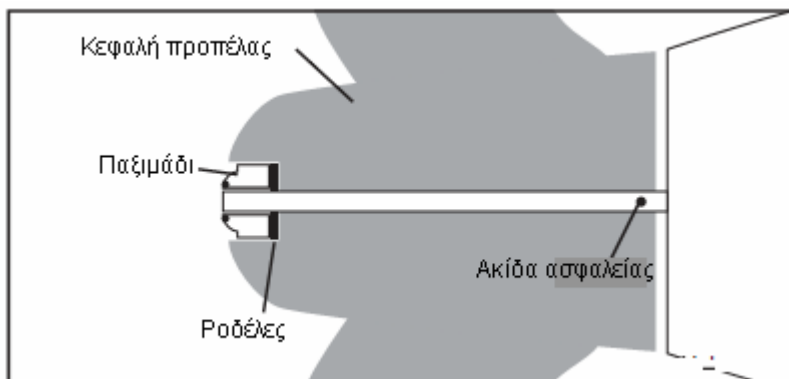

Εικόνα 11

Συσσώρευση άμμου ή ακαθαρσιών στις στεγανώσεις

Η άμμος και οι ακαθαρσίες είναι εχθρός των στεγανώσεων. Η σωστή συντήρηση και φροντίδα τους είναι πολύ σημαντική. Για να αφαιρέσετε την άμμο ή τις ακαθαρσίες που έχουν συσσωρευτεί στις στεγανώσεις, ξεπλύνετε τις στεγανώσεις με γλυκό νερό και εφαρμόστε μια καινούρια στρώση λιπαντικού. Εάν έχει συσσωρευτεί άμμος μέσα στην υποδοχή της μπαταρίας, σκουπίστε απαλά την άμμο προσέχοντας να μην χαράξετε τις επιφάνειες στεγάνωσης.

Τυχαία εισροή υδάτων

Διατηρείτε τις στεγανώσεις καθαρές από άμμο και ακαθαρσίες ώστε να μπορούν να προστατεύσουν τη συσκευή από εισροή υδάτων. Όταν ανοίγετε το θάλαμο της μπαταρίας, βεβαιωθείτε ότι κλείνετε στη συνέχεια τις ασφάλειες. Ωστόσο, σε περίπτωση που οι στεγανώσεις δεν είναι καθαρές ή οι ασφάλειες παραμείνουν κατά λάθος ανοιχτές και νερό εισέλθει στο θάλαμο της μπαταρίας, το θαλάσσιο σκούτερ δεν κινδυνεύει να υποστεί βλάβη διότι είναι σχεδιασμένο για προστασία έναντι τυχαίας εισροής υδάτων.

Εάν μπει νερό στο θάλαμο της μπαταρίας,

1. Απομακρύνετε το SEASCOOTER™ από το νερό, ανοίξτε το ριναίο κώνο και αδειάστε το νερό.
2. Περιμένετε δύο λεπτά ώστε να διασκορπιστούν τα όποια αέρια και στη συνέχεια απομακρύνετε την μπαταρία.
3. Εάν το νερό που έχει εισέλθει στη συσκευή είναι θαλασσινό, ξεπλύνετε την μπαταρία και την υποδοχή της με γλυκό νερό.
4. Στεγνώστε εντελώς την υποδοχή και την μπαταρία.
5. Στη βάση της υποδοχής μπαταρίας, βρίσκεται τοποθετημένος σε έλασμα ένας καταλύτης ασφαλείας για προστασία έναντι εκρηκτικών αερίων κατά τη φυσιολογική χρήση. Εάν ο καταλύτης βραχεί, δεν θα μπορεί να λειτουργήσει και θα πρέπει να στεγνώσει πριν χρησιμοποιηθεί.

ΤΕΧΝΙΚΑ ΧΑΡΑΚΤΗΡΙΣΤΙΚΑ

Διαστάσεις	299 x 282 x 520 mm
Βάρος	5.2 kg (με επαναφορτιζόμενη μπαταρία) 2.85 kg (χωρίς επαναφορτιζόμενη μπαταρία)
Τύπος μπαταρίας	1 x επαναφορτιζόμενη μπαταρία 12V / 7.5Ah
Διάρκεια ζωής μπαταρίας	1 ώρα περίπου
Βάθος	10m
Ταχύτητα	έως 4 χλμ/ώρα

Για περισσότερες πληροφορίες σχετικά με τα
Προϊόντα Sea-Doo® Seascooter™
(Εγγύηση, Εξυπηρέτηση Πελατών / Συντήρηση,
Αγορά Ανταλλακτικών & Μπαταρίας)
ΕΠΙΣΚΕΦΘΕΙΤΕ
www.seadooseascooter.com

Distributed by **Stallion (asia) LTD.**
Block F, 6/F, Wah Hing Industrial Mansions
36 Tai Yau Street, San Po Kong, Kowloon, Hong Kong

Products covered by the following patents:
USA, Canada, EU, Australia, Japan, Hong Kong, China & Turkey
US D471,506S / US D518,768S / D527,702S / US D506,176S / US D507,776S
D512,678S / D519,911S / 6848385 B2 / US 7000559 B2 / US 7093554 B1 / 11/102,302
0500577.8 / 0500578.0 / 0500579.2 / HK1072691 / ZL200530005661.5
ZL200430079550.4 / ZL200430057359.X / ZL200530005662.X / ZL200530005663.4
ZL200320103738.8 / ZL200520008894.5 / 1194933 / 1254107 / 1225250
000330311-0001 / 000183900-0001 / 000183900-0002 / 000330279-0001
000330295-0001 / 03020902.7 / 302949 / 302564 / 302563 / 302950
302948 / 2005100230 / 200503474 / 29/268,724 / 11/595,675 / 000816376-0001

Toll Free: 1-877-2650996
service@stallionsport.com
www.stallionsport.com



SEA-DOO® and the BRP logo are trademarks
of Bombardier Recreational Products Inc. or its affiliates,
used under licence to Stallion (asia) Ltd.
For more information on SEA-DOO® products visit www.sea-doo.com

Stallion
P R O D U C T

Patented Print in China

Η παρούσα εγγύηση δεν καλύπτει προϊόντα που έχουν υποστεί λανθασμένη χρήση, αμέλεια ή ατύχημα ή που έχουν υποβληθεί σε χειρισμούς που έρχονται σε αντίθεση με οποιονδήποτε τρόπο με τις οδηγίες λειτουργίες όπως αυτές περιγράφονται στο Εγχειρίδιο Χρήσης. Η εγγύηση αυτή δεν ισχύει για οποιεσδήποτε βλάβες στο προϊόν που έχουν προκύψει από ακατάλληλη συντήρηση ούτε για προϊόντα που έχουν τροποποιηθεί με τέτοιο τρόπο ώστε να μεταβάλλεται η προβλεπόμενη χρήση τους. Η παρούσα εγγύηση δεν καλύπτει επισκευές που καθίστανται αναγκαίες λόγω φυσιολογικής φθοράς ή λόγω της χρήσης ανταλλακτικών ή εξαρτημάτων που είτε είναι ασύμβατα με το προϊόν είτε επηρεάζουν αρνητικά τη λειτουργία, απόδοση και ανθεκτικότητά του.

Επιπλέον, η παρούσα εγγύηση δεν καλύπτει τα μέρη της συσκευής που επηρεάζονται από τη φυσιολογική φθορά λόγω χρήσης.

ΟΛΕΣ ΟΙ ΣΥΝΕΠΑΓΟΜΕΝΕΣ ΕΓΓΥΗΣΕΙΣ ΙΣΧΥΟΥΝ ΜΟΝΟ ΓΙΑ ΤΗΝ ΠΕΡΙΟΔΟ ΕΓΓΥΗΣΗΣ ΚΑΙ ΑΥΤΕΣ ΟΙ ΣΥΝΕΠΑΓΟΜΕΝΕΣ ΕΓΓΥΗΣΕΙΣ, ΣΥΜΠΕΡΙΛΑΜΒΑΝΟΜΕΝΗΣ ΤΗΣ ΕΜΠΟΡΙΚΟΤΗΤΑΣ, ΚΑΤΑΛΛΗΛΟΤΗΤΑΣ ΓΙΑ ΣΥΓΚΕΚΡΙΜΕΝΟ ΣΚΟΠΟ Ή ΑΛΛΑ, ΠΑΥΟΥΝ ΝΑ ΙΣΧΥΟΥΝ ΟΛΟΚΛΗΡΩΤΙΚΑ ΜΕΤΑ ΤΟ ΠΕΡΑΣ ΤΗΣ ΠΡΟΒΛΕΠΟΜΕΝΗΣ ΠΕΡΙΟΔΟΥ ΕΓΓΥΗΣΗΣ. Η ΕΥΘΥΝΗ ΤΟΥ ΔΙΑΝΟΜΕΑ ΣΤΑ ΠΛΑΙΣΙΑ ΤΗΣ ΕΓΓΥΗΣΗΣ ΠΕΡΙΟΡΙΖΕΤΑΙ ΑΥΣΤΗΡΑ ΚΑΙ ΑΠΟΚΛΕΙΣΤΙΚΑ ΣΤΗΝ ΕΠΙΣΚΕΥΗ Ή ΑΝΤΙΚΑΤΑΣΤΑΣΗ ΤΩΝ ΕΛΑΤΤΩΜΑΤΙΚΩΝ ΜΕΡΩΝ ΚΑΙ ΤΗΝ ΕΠΙΣΤΡΟΦΗ ΤΟΥ ΠΡΟΪΟΝΤΟΣ ΣΤΟΝ ΠΕΛΑΤΗ. Ο ΔΙΑΝΟΜΕΑΣ ΔΕΝ ΑΝΑΛΑΜΒΑΝΕΙ ΟΥΤΕ ΕΞΟΥΣΙΟΔΟΤΕΙ ΤΡΙΤΟΥΣ ΝΑ ΑΝΑΛΑΒΟΥΝ ΕΚ ΜΕΡΟΥΣ ΤΟΥ ΑΛΛΕΣ ΥΠΟΧΡΕΩΣΕΙΣ.

Ο ΔΙΑΝΟΜΕΑΣ ΔΕΝ ΑΝΑΛΑΜΒΑΝΕΙ ΚΑΜΙΑ ΕΥΘΥΝΗ ΓΙΑ ΤΥΧΑΙΕΣ, ΠΑΡΕΠΟΜΕΝΕΣ Ή ΑΛΛΕΣ ΖΗΜΙΕΣ, ΣΥΜΠΕΡΙΛΑΜΒΑΝΟΜΕΝΩΝ, ΑΛΛΑ ΟΧΙ ΠΕΡΙΟΡΙΣΤΙΚΑ, ΤΩΝ ΕΞΟΔΩΝ ΕΠΙΣΤΡΟΦΗΣ ΤΟΥ ΠΡΟΪΟΝΤΟΣ ΣΤΟΝ ΔΙΑΝΟΜΕΑ, ΤΗΣ ΑΠΩΛΕΙΑΣ ΧΡΗΣΗΣ ΤΟΥ ΠΡΟΪΟΝΤΟΣ, ΤΗΣ ΑΠΩΛΕΙΑΣ ΧΡΟΝΟΥ Ή ΤΗΣ ΠΡΟΚΛΗΘΕΙΣΑΣ ΔΥΣΧΕΡΕΙΑΣ.

ΕΞΑΙΡΕΣΕΙΣ

ΜΠΑΤΑΡΙΑ. Η παρούσα εγγύηση δεν καλύπτει την μπαταρία.

ΕΡΩΤΗΣΕΙΣ ΠΕΛΑΤΩΝ

Εάν η συσκευή σας δεν λειτουργεί, ανατρέξτε στο Εγχειρίδιο Χρήσης πριν απευθυνθείτε στο Κέντρο Εξυπηρέτησης Πελατών. Για όλες τις βλάβες ή απαιτούμενες επισκευές, παρακαλείσθε να μην επιστρέψετε το προϊόν στο κατάστημα από όπου το αγοράσατε.

ΠΟΛΙΤΙΚΗ ΕΠΙΣΤΡΟΦΩΝ / ΕΠΙΣΚΕΥΩΝ

Οι πελάτες θα πρέπει να απευθύνονται στο Κέντρο Εξυπηρέτησης Πελατών και να ζητούν για Αριθμό Εξουσιοδότησης Επιστροφής / Επισκευής πριν αποστείλουν το προϊόν στο Κέντρο Σέρβις. Τα προϊόντα που επιστρέφονται πρέπει να αποστέλλονται στην αρχική τους

συσκευασία, συμπεριλαμβανομένου του υλικού συσκευασίας από πολυστερίνη, και να συνοδεύονται από όλα τα ελαττωματικά εξαρτήματα. Απευθυνθείτε στο Κέντρο Εξυπηρέτησης Πελατών για βοήθεια στην αντιμετώπιση του προβλήματός σας.

**ΑΝΑΤΟΛΙΚΗ, ΝΟΤΙΑ ΚΑΙ ΚΕΝΤΡΙΚΗ ΕΥΡΩΠΗ – ΚΕΝΤΡΟ ΕΞΥΠΗΡΕΤΗΣΗΣ ΠΕΛΑΤΩΝ
SEA-DOO® SEASCOOTER™**

Τηλέφωνο: +386 5616 50 20

Email: service@kernsport.com

ΔΙΑΔΙΚΑΣΙΑ ΕΠΙΣΤΡΟΦΗΣ / ΕΠΙΣΚΕΥΗΣ

1. Καλέστε το Κέντρο Εξυπηρέτησης Πελατών για να λάβετε τον Αριθμό Εξουσιοδότησης Επιστροφής / Επισκευής.
2. Βγάλετε ένα αντίγραφο της απόδειξης αγοράς.
3. Τοποθετήστε την ελαττωματική συσκευή στην αρχική της συσκευασία, συμπεριλαμβανομένου του αφρού πολυστερίνης, και συμπεριλάβετε εκτός από τη συσκευή και όλα τα ελαττωματικά εξαρτήματα.
4. Επισυνάψτε την απόδειξη αγοράς στο εξωτερικό του κουτιού (σε εμφανή σημείο) μαζί με τον Αριθμό Εξουσιοδότησης Επιστροφής / Επισκευής.
5. Στείλτε το δέμα στο Κέντρο Σέρβις.

ΕΠΙΣΗΜΑΙΝΕΤΑΙ ΟΤΙ: Το Κέντρο Σέρβις δεν θα κάνει δεκτή καμία παράδοση δεν φέρει την απόδειξη αγοράς και τον Αριθμό Εξουσιοδότησης Επιστροφής / Επισκευής σε εμφανή σημείο στο εξωτερικό της συσκευασίας.

Για την εύκολη και γρήγορη επίλυση οποιωνδήποτε προβλημάτων ή ερωτήσεων που αφορούν το SEA-DOO® SEASCOOTER™ ακολουθήστε την παρακάτω διαδικασία:

-ΒΗΜΑ 1-

Διαβάστε το Εγχειρίδιο Χρήσης. Για να προμηθευτείτε αντίγραφο των Εγχειριδίων Χρήσης, επισκεφθείτε την ιστοσελίδα www.seadooseascooter.com

-ΒΗΜΑ 2-

Επισκεφθείτε την ιστοσελίδα www.seadooseascooter.com και διαβάστε την ενότητα FAQ (Συνήθεις Ερωτήσεις) για άμεσες απαντήσεις σε ερωτήματα.

-ΒΗΜΑ 3-

Επικοινωνήστε με έναν από τους εκπροσώπους του Κέντρου Εξυπηρέτησης Πελατών της περιοχής σας.